

Kötöttpályás fejlesztések a „DÉLI KÖRVASÚT” környezetében

XX. Közlekedésfejlesztési és beruházási konferencia

Bük
2019.04.12.

Takács Miklós közlekedéstervezési igazgató
&
Ferencz Edina vasútiroda vezető

- 1054/2016. (II. 15.) Korm. határozat a 2024. évi XXXIII. Olimpiai Játékok, valamint a XVII. Paralimpiai Játékok Budapesten történő megrendezése érdekében benyújtandó pályázathoz kapcsolódó „Olimpiai városrendezési, elhelyezési és helyszínterv” jóváhagyásáról és a versenyhelyszínek megközelítését szolgáló közlekedési infrastruktúra-fejlesztésekről: <https://uj.jogtar.hu/#doc/db/1/id/A1300376.KOR/ts/20131026/>
- 1247/2016. (V. 18.) Korm. határozat az Integrált Közlekedésfejlesztési Operatív Program éves fejlesztési keretének megállapításáról: <https://uj.jogtar.hu/#doc/db/1/id/A16H1247.KOR/ts/ffffff4/>
- 1007/2015. (I. 20.) Korm. határozat a Budapest-Belgrád vasútvonal felújításának megvalósításához szükséges előkészületekről: <https://uj.jogtar.hu/#doc/db/1/id/A15H1007.KOR/ts/20150120/>
- 71/2015. (IX. 8.) ME határozat a Magyarország Kormánya és a Kínai Népköztársaság Kormánya között a Budapest-Belgrád vasútvonal felújításáról szóló nemzetközi szerződés létrehozására adott felhatalmazásról: <https://uj.jogtar.hu/#doc/db/1/id/A15H0071.MEB/ts/20150908/>
- 98/2015. (XI. 18.) ME határozat a Magyarország Kormánya és a Kínai Népköztársaság Kormánya között a Budapest-Belgrád vasútvonal felújításáról szóló nemzetközi szerződés szövegének végleges megállapítására adott felhatalmazásról: <https://uj.jogtar.hu/#doc/db/1/id/A15H0098.MEB/ts/20151118/>
- 1065/2016. (II. 25.) Korm. határozat a Budapest-Belgrád vasútvonal újjáépítési beruházás magyarországi szakaszának fejlesztéséhez kapcsolódó intézkedésekről: <https://uj.jogtar.hu/#doc/db/1/id/A16H1065.KOR/ts/20160225/>
- 22/2016. (V. 11.) KKM közlemény a Magyarország Kormánya és a Kínai Népköztársaság Kormánya között a Budapest-Belgrád vasútvonal újjáépítési beruházás magyarországi szakaszának fejlesztése, kivitelezése és finanszírozása kapcsán született Egyezmény kihirdetéséről szóló 2016. évi XXIV. törvény 2. és 3. §-ának hatálybalépéséről: <https://uj.jogtar.hu/#doc/db/1/id/A16K0022.KUK/ts/20160511/>
2016. évi XXIV. törvény a Magyarország Kormánya és a Kínai Népköztársaság Kormánya között a Budapest-Belgrád vasútvonal újjáépítési beruházás magyarországi szakaszának fejlesztése, kivitelezése és finanszírozása kapcsán született Egyezmény kihirdetéséről: <https://uj.jogtar.hu/#doc/db/1/id/A1600024.TV/ts/20160601/>
- 1628/2016. (XI. 17.) Korm. határozat a Budapest-Belgrád vasútvonal újjáépítési beruházás magyarországi szakaszának megvalósítása érdekében szükséges további intézkedésekről: <https://uj.jogtar.hu/#doc/db/1/id/A16H1628.KOR/ts/20161117/>
- 129/2016. (XII. 2.) ME határozat a Magyarország Kormánya és a Kínai Népköztársaság Kormánya között a Budapest-Belgrád vasútvonal újjáépítési beruházás magyarországi szakaszának fejlesztése, kivitelezése és finanszírozása kapcsán született Egyezmény módosításának létrehozására adott felhatalmazásról: <https://uj.jogtar.hu/#doc/db/1/id/A16H0129.MEB/ts/20161202/>
- 1712/2016. (XII. 5.) Korm. határozat a Budapest Liszt Ferenc nemzetközi repülőtér kötőpályás kiszolgálásának további előkészítéséről: <https://uj.jogtar.hu/#doc/db/1/id/A16H1712.KOR/ts/20161205/lr/lawref%281%29>
- 1372/2016. (VII. 20.) Korm. határozat egyes kulcsfontosságú budapesti közlekedési beruházások előkészítésének forrásigényéről: <https://uj.jogtar.hu/#doc/db/1/id/A16H1372.KOR/ts/20161205/>
- 54/2016. (XII. 21.) NFM rendelet a fejezeti és egyes központi kezelésű előirányzatok kezeléséről és felhasználásáról szóló 7/2016. (IV. 8.) NFM rendelet XVII. fejezet címrövidítéséből eredő módosításáról: <https://uj.jogtar.hu/#doc/db/1/id/A1600054.NFM/ts/20161222/>
- 490/2016. (XII. 28.) Korm. rendelet az egyes közlekedésfejlesztési projektekkel összefüggő közigazgatási hatósági ügyek nemzetgazdasági szempontból kiemelt jelentőségű ügyé nyilvánításáról és az eljáró hatóságok kijelöléséről szóló 345/2012. (XII. 6.) Korm. rendelet módosításáról: <https://uj.jogtar.hu/#doc/db/1/id/A1600490.KOR/ts/20170105/>
- 1029/2017. (I. 24.) Korm. határozat a Magyarország Kormánya és a Kínai Népköztársaság Kormánya között a Budapest-Belgrád vasútvonal újjáépítési beruházás magyarországi szakaszának fejlesztése, kivitelezése és finanszírozása kapcsán született Egyezmény 2. melléklete szövegének végleges megállapítására adott felhatalmazásról: <https://uj.jogtar.hu/#doc/db/1/id/A17H1029.KOR/ts/20170124/>
- 7/2016. (IV. 8.) NFM rendelet a fejezeti és az egyes központi kezelésű előirányzatok kezeléséről és felhasználásáról: <https://uj.jogtar.hu/#doc/db/1/id/A1600007.NFM/ts/20170401/>
2017. évi XXXV. törvény a Magyarország Kormánya és a Kínai Népköztársaság Kormánya között a Budapest-Belgrád vasútvonal újjáépítési beruházás magyarországi szakaszának fejlesztése, kivitelezése és finanszírozása kapcsán született Egyezmény 2. mellékletének kihirdetéséről: <https://uj.jogtar.hu/#doc/db/1/id/A1700035.TV/ts/20170904/>
- 38/2017. (IX. 11.) KKM közlemény a Magyarország Kormánya és a Kínai Népköztársaság Kormánya között a Budapest-Belgrád vasútvonal újjáépítési beruházás magyarországi szakaszának fejlesztése, kivitelezése és finanszírozása kapcsán született Egyezmény 2. mellékletének kihirdetéséről szóló 2017. évi XXXV. törvény 2. és 3. §-ának hatálybalépéséről: <https://uj.jogtar.hu/#doc/db/1/id/A17K0038.KUK/ts/20170911/>
- 1655/2017. (IX. 13.) Korm. határozat a központi költségvetésből finanszírozott kulcsfontosságú budapesti kötőpályás közlekedési projektekről: <https://uj.jogtar.hu/#doc/db/1/id/A17H1655.KOR/ts/20171216/>

20. 22/2017. (VI. 29.) NFM rendelet a fejezeti és az egyes központi kezelésű előirányzatok kezeléséről és felhasználásáról:
<https://uj.jogtar.hu/#doc/db/1/id/A1700022.NFM/ts/20180301/>
21. 9/2018. (VII. 20.) MvM rendelet a fejezeti kezelésű előirányzatok és a központi kezelésű előirányzatok kezeléséről és felhasználásáról szóló 8/2016. (III. 25.) MvM rendeletnek a Kormány tagjainak feladat- és hatásköréről szóló 94/2018. (V. 22.) Korm. rendelettel összefüggő módosításáról:
<https://uj.jogtar.hu/#doc/db/1/id/A1800009.MVM/ts/20180721/>
22. 3/2018. (VIII. 31.) ITM utasítás az Innovációs és Technológiai Minisztérium fejezet fejezeti és központi kezelésű előirányzatai szakmai kezelőinek kijelöléséről:
<https://uj.jogtar.hu/#doc/db/1/id/A18U0003.ITM/ts/20180902/>
23. 11/2018. (IX. 13.) MvM rendelet a fejezeti kezelésű előirányzatok és a központi kezelésű előirányzatok kezeléséről és felhasználásáról szóló 8/2016. (III. 25.) MvM rendelet módosításáról: <https://uj.jogtar.hu/#doc/db/1/id/A1800011.MVM/ts/20180914/>
24. 1489/2018. (X. 9.) Korm. határozat a Budapest-Belgrád vasútvonal újjáépítési beruházáshoz kapcsolódó független mérnöki, műszaki ellenőrzési feladatok ellátásához szükséges források biztosításáról: <https://uj.jogtar.hu/#doc/db/1/id/A18H1489.KOR/ts/20181009/>
25. 1494/2018. (X. 10.) Korm. határozat a Budapest-Belgrád vasútvonal magyarországi szakaszának felújításához szükséges kötelezettségvállalásról:
<https://uj.jogtar.hu/#doc/db/1/id/A18H1494.KOR/ts/20181010/>
26. 2016/2017. (XII. 22.) Korm. határozat a Kemény Ferenc Sportlétesítmény-fejlesztési Program, valamint egyéb dél-pesti és észak-csepeli beruházások előkészítése és megtervezése érdekében szükséges intézkedésekről: <https://uj.jogtar.hu/#doc/db/1/id/A18H1494.KOR/ts/20181010/>
27. 1565/2018. (XI. 10.) Korm. határozat a budapesti elővárosi gyorsvasúti vonalak (HÉV) egységes rendszerben történő fejlesztéséről:
<https://uj.jogtar.hu/#doc/db/1/id/A18H1565.KOR/ts/20181110/>
28. 1564/2018. (XI. 10.) Korm. határozat a budapesti vasúti pályaudvari rendszer fejlesztésének irányairól:
<https://uj.jogtar.hu/#doc/db/1/id/A18H1564.KOR/ts/20181110/>
29. 1563/2018. (XI. 10.) Korm. határozat egyes kiemelt projekteknek az Integrált Közlekedésfejlesztési Operatív Program éves fejlesztési keretében előkészítési célú projektként történő nevesítéséről, valamint az Integrált Közlekedésfejlesztési Operatív Program éves fejlesztési keretének megállapításáról szóló 1247/2016. (V. 18.) Korm. határozat módosításáról: <https://uj.jogtar.hu/#doc/db/1/id/A18H1563.KOR/ts/20181111/>
30. 15/2018. (XII. 28.) ITM utasítás a központi költségvetésről szóló törvény XVII. Innovációs és Technológiai Minisztérium fejezet fejezeti kezelésű előirányzataiból történő támogatásnyújtáshoz kapcsolódó különös szabályokról: <https://uj.jogtar.hu/#doc/db/1/id/A18U0015.ITM/ts/20181229/>
31. 345/2012. (XII. 6.) Korm. rendelet egyes közlekedésfejlesztési projektekkel összefüggő közigazgatási hatósági ügyek nemzetgazdasági szempontból kiemelt jelentőségű üggyé nyilvánításáról és az eljáró hatóságok kijelöléséről: <https://uj.jogtar.hu/#doc/db/1/id/A1200345.KOR/ts/20181229/>
32. 37/2018. (XII. 28.) ITM rendelet a fejezeti és az egyes központi kezelésű előirányzatok kezeléséről és felhasználásáról:
<https://uj.jogtar.hu/#doc/db/1/id/A1800037.ITM/ts/20181230/>
33. 8/2016. (III. 25.) MvM rendelet a fejezeti kezelésű előirányzatok és a központi kezelésű előirányzatok kezeléséről és felhasználásáról:
<https://uj.jogtar.hu/#doc/db/1/id/A1600008.MVM/ts/20190101/>
34. 26/2015. (VII. 28.) NFM utasítás a Nemzeti Fejlesztési Minisztérium fejezet egyes fejezeti és központi kezelésű előirányzatainak felhasználásáról:
<https://uj.jogtar.hu/#doc/db/1/id/A15U0026.NFM/ts/20190101/>
35. 1194/2018. (IV. 4.) Korm. Határozata a Budapest Liszt Ferenc Nemzetközi Repülőtérre vezető gyorsforgalmi út fejlesztésével kapcsolatos intézkedésekről

1564/2018. (XI.10.) Kormány határozat a budapesti vasúti pályaudvari rendszer fejlesztésének irányairól

Tanulmányterv

Koncepció

1565/2018. (XI.10.) Kormány határozat a budapesti elővárosi gyorsvasúti vonalak (HÉV) egységes rendszerben történő fejlesztéséről

Engedélyezési terv

Tanulmányterv

1372/2016. (VII.20.) Kormány határozat egyes kulcsfontosságú budapesti közlekedési beruházások előkészítésének forrásigényéről

Engedélyezési terv

1712/2016. (XII.5.) Kormány határozat a Budapest Liszt Ferenc nemzetközi repülőtér kötőtpályás kiszolgálásának további előkészítéséről

Engedélyezési terv

1655/2017. (IX.13.) Kormány határozat a központi költségvetésből finanszírozott kulcsfontosságú budapesti kötőtpályás közlekedési projektekről

Tanulmányterv

2016. évi XXIV. törvény a Magyarország Kormánya és a Kínai Népköztársaság Kormánya között a Budapest-Belgrád vasútvonal újjáépítési beruházás magyarországi szakaszának fejlesztése, kivitelezése és finanszírozása kapcsán született Egyezmény kihirdetéséről

Tanulmányterv

1065/2016. (II.25.) Kormány határozat a Budapest-Belgrád vasútvonal újjáépítési beruházás magyarországi szakaszának fejlesztéséhez kapcsolódó intézkedésekről

Engedélyezési terv





09 REF_34020





TEHERFORGALOM

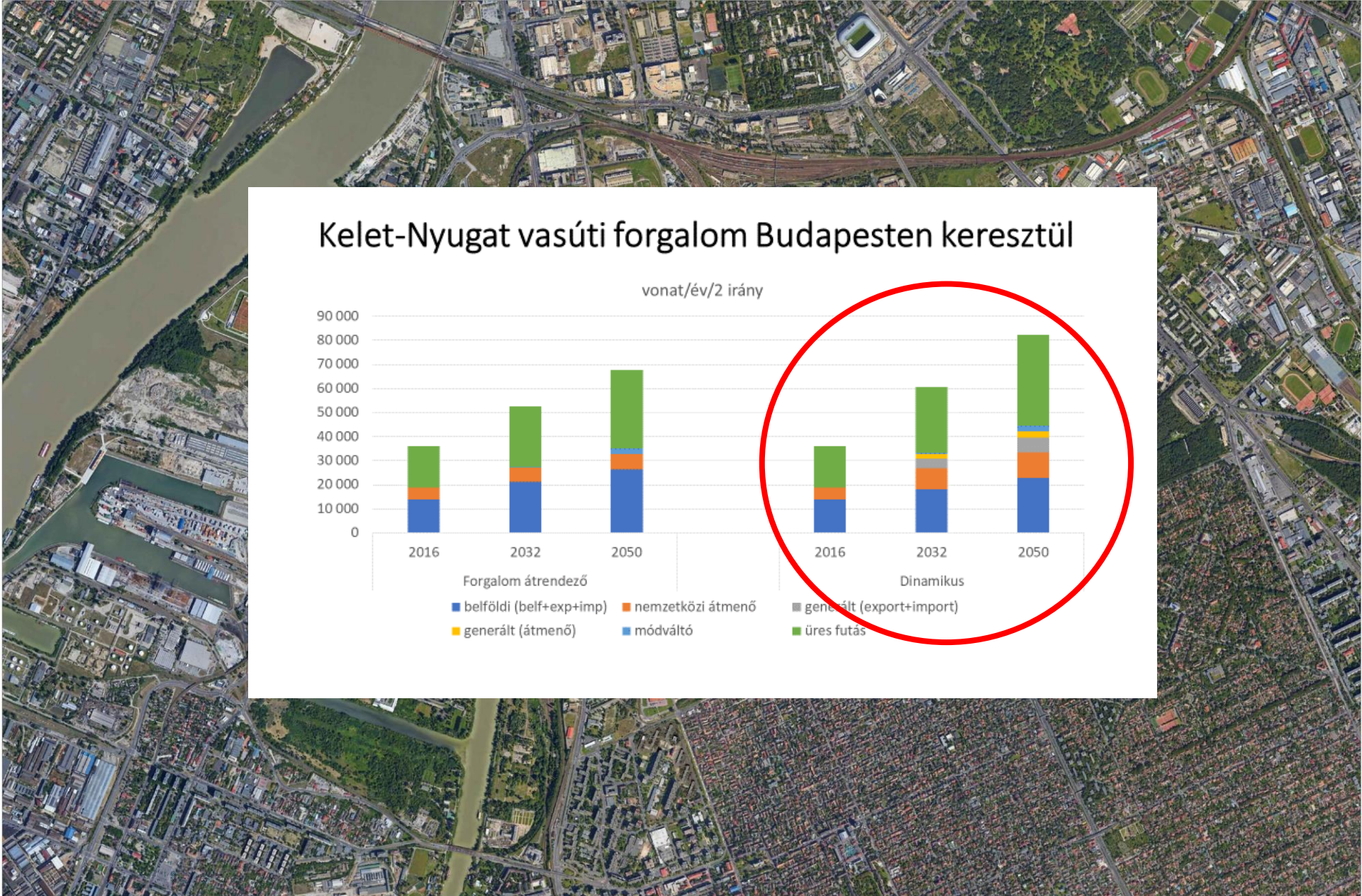

Budapest és környékének vasúti hálózata

Railway network of Budapest and vicinity

Érvényes: 2018. május 20-tól visszavonásig
Valid from 10th May 2018 until further notice

A térkép nem méretarányos és csak a vonatok többségére jellemző megállási rendeket jelöli.
This map is not to scale and shows the most frequent stopping patterns of trains only.

MÁV-START vasútvonalak / MÁV-START railway lines

- S10 Személyvonat / Local train
- G43 Gyorsított személyvonat / Semi-fast train
- Z30 Zónázó vonat / Semi-express train
- Távolsági vonat / Long-distance train
- A jelzett szakaszon csak a vonatok egy része közlekedik / Certain trains only

MÁV-HÉV vonalak / MÁV-HÉV services

- HÉV-vonal / Suburban railway line

BKK vonalak / BKK services

- M3 metróvonal / Metro line
- Lezárt metróvonal (M3) / Closed metro line (M3)
- Repülőtéri autóbusz / Airport bus connection

MÁV-START ügyfélszolgálat / MÁV-START customer center

- Csomagmegőrző / Luggage lockers
- Helyközi autóbusz / Regional bus
- Átkelőhajó / Ferry
- Közösségi kerékpár állomás / Bikeshare station
- Keskenymközmű vasút (különleges díjzabással) / Narrow-gauge railway (special fare)
- Parkoló / Car parking
- Kerékpárparkoló / Bicycle parking
- A Budapest-bérlet érvényességi területe / Budapest Pass validity area
- Budapest-bérlettel+kiegészítő jeggyel elérhető állomások területe / Area of Budapest pass + supplemental ticket validity

© MÁV-START / El. 2018.05.



www.mavcsoport.hu
+36 (1) 3 49 49 49

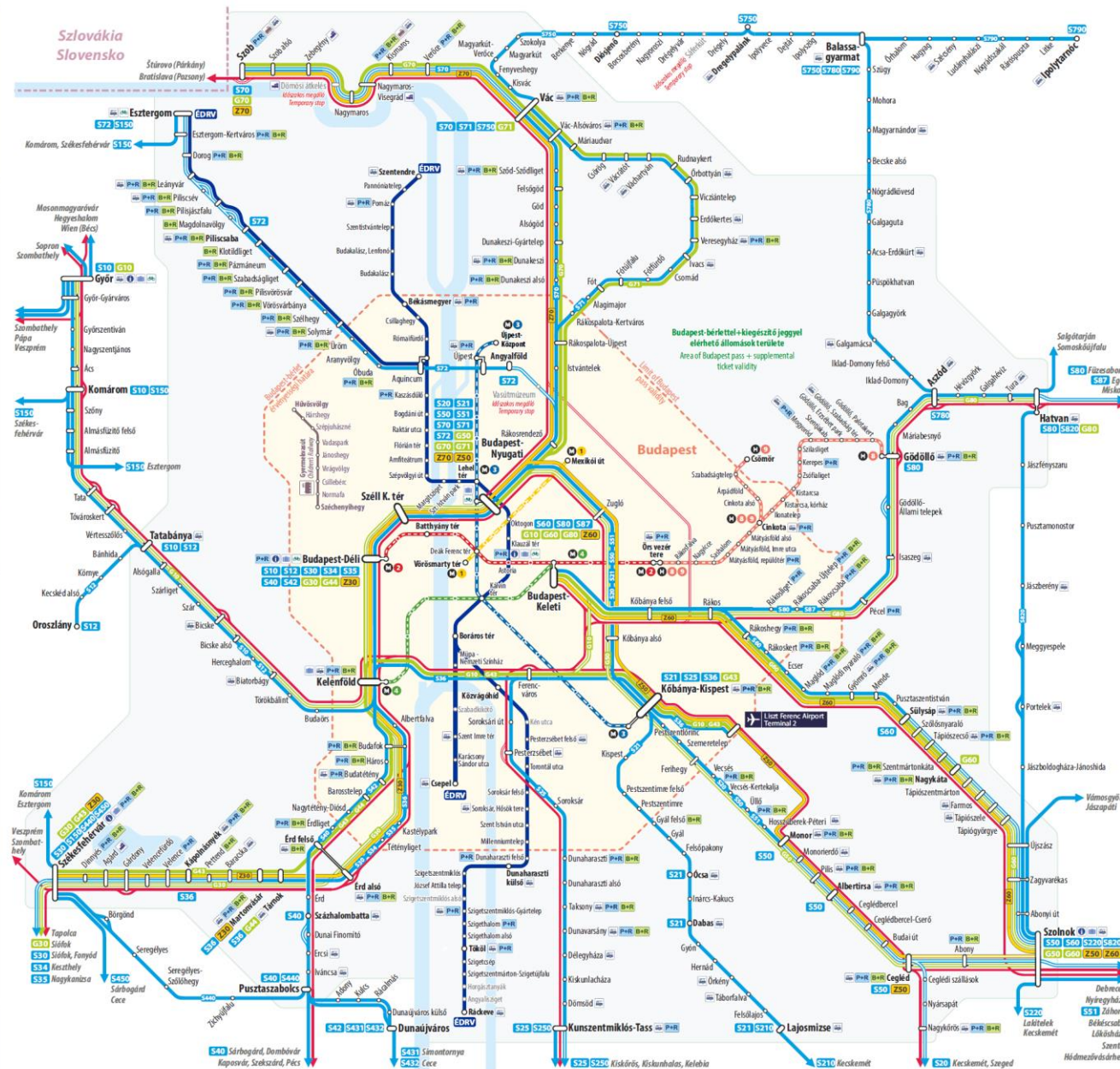

EGY KIS TERMINOLÓGIA

„Déli Körvasút” = vasúti projekthalmaz

= Budapest Kelenföld – Ferencváros 3.vg
 (incl. Budapest és Danubius mh.) –
 Népliget mh. – C-elágazás –
 Közlekedési Múzeum (Hungária krt) mh. –
 Keleti pályaudvar (incl. Kőbánya felső – Keleti pu 3.vg)

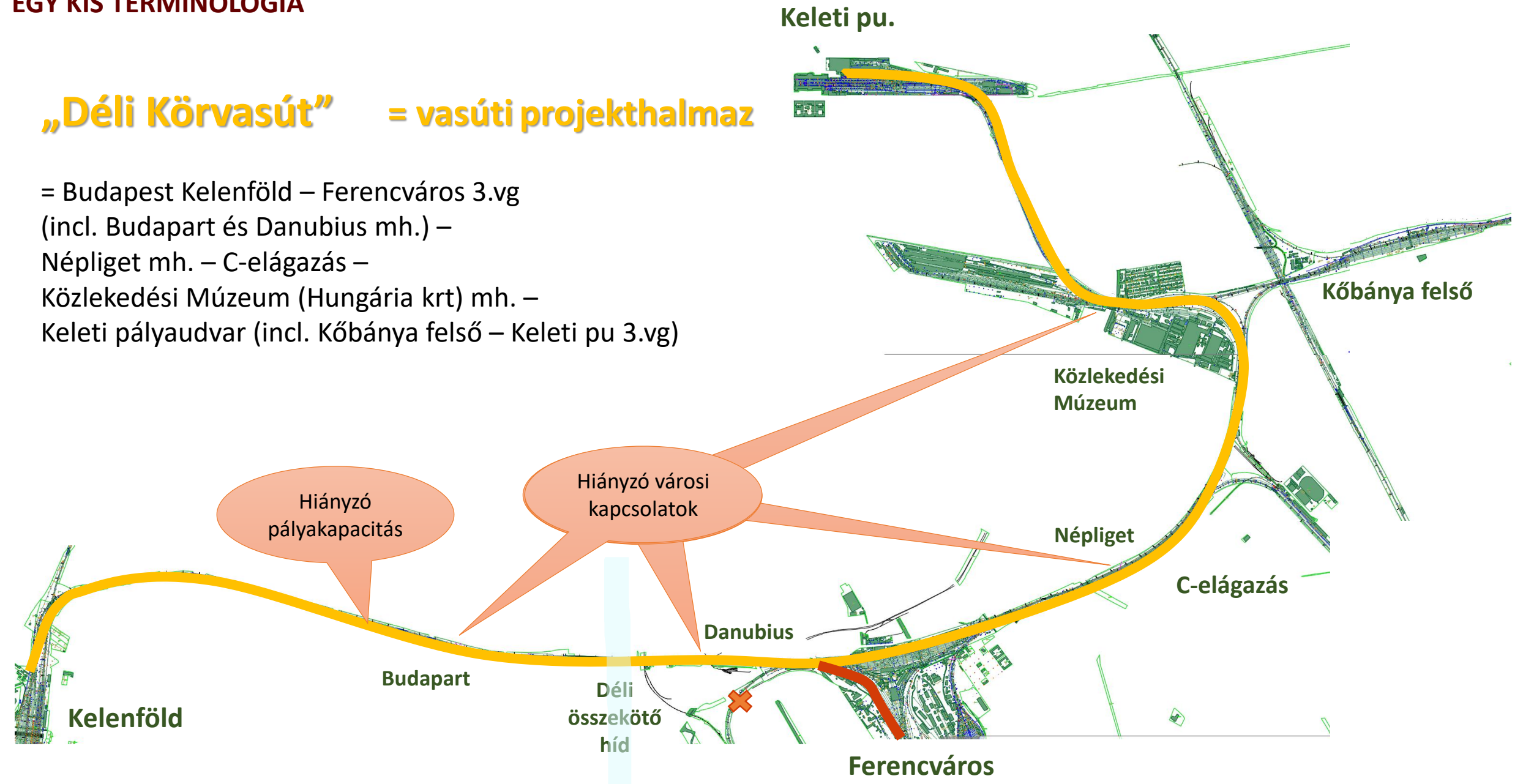

EGY KIS TERMINOLÓGIA II.

**„Körvasút”** (másnéven Bal parti körvasút)

= Rákospalota-Újpest – (Budapest Angyalföld és R.rendező felőli becsatlakozással) – Rákosszentmihály – (Rákos felőli becsatlakozással) Kőbánya felső – Ferencváros pu.

„Belső körvasút” vagy **„Zuglói körvasút”**

= Kőbánya-Kispest – Kőbánya alsó – Kőbánya-Teher – Zugló – Nyugati pu.

„Alagút”

= Déli pu. – Nyugati pu. között elképzelt földalatti vasúti összeköttetés [távlati, de előfordulhat... 😊]

2

70

71

2. Rákosrendező – Esztergom vasútvonal fejlesztés

Budapest határán „megakadt”,
megvalósult/megvalósulás alatt
álló projektek

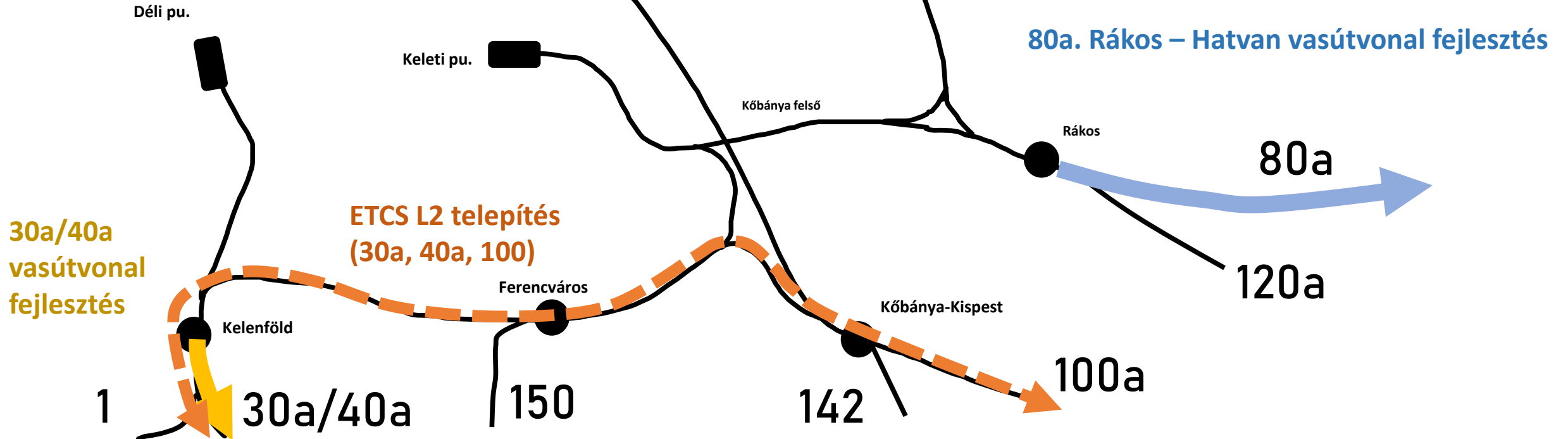

ELŐKÉSZÍTÉS ALATT ÁLLÓ PROJEKTEK

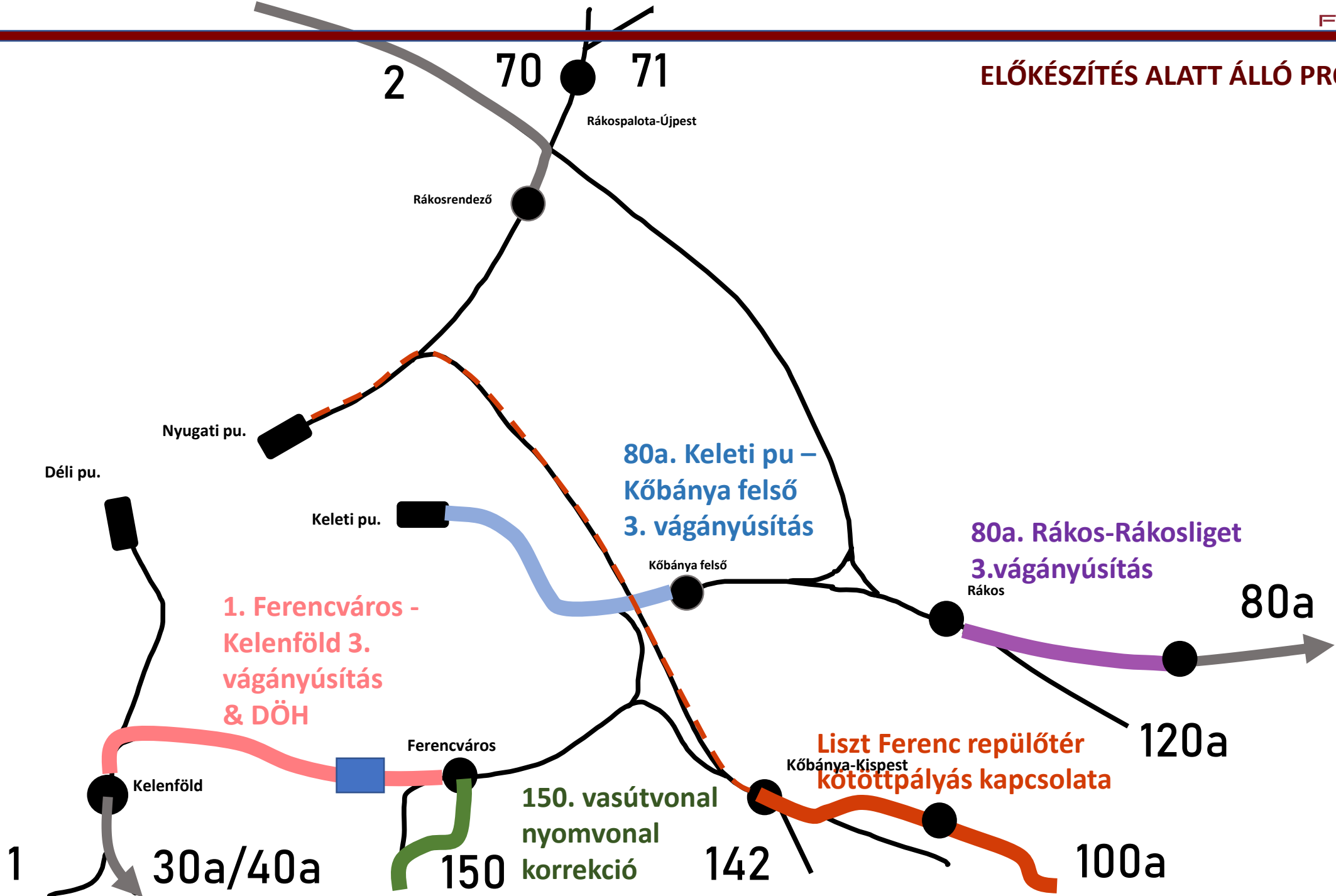

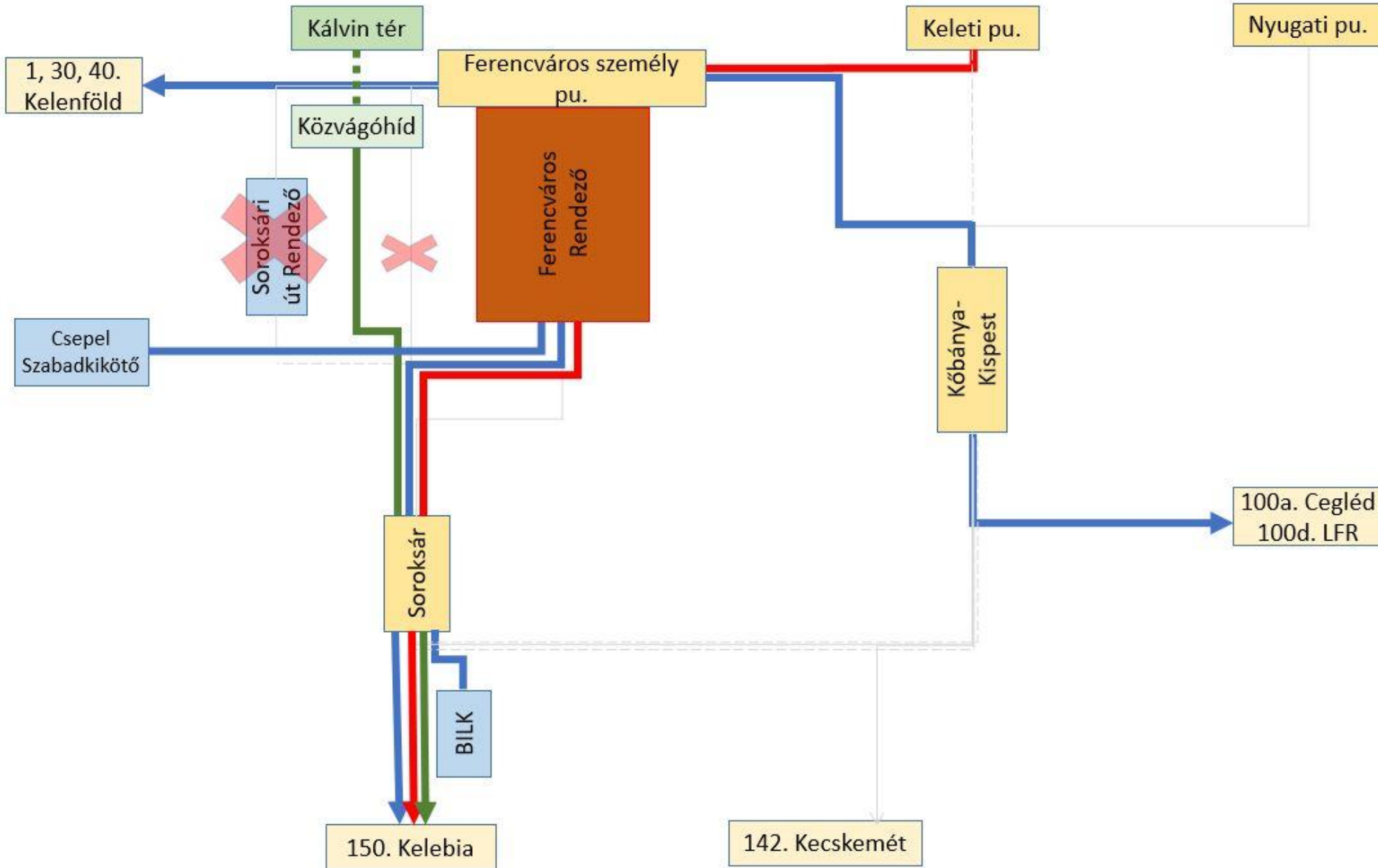

Teher

Távolsági gyors

Személy

- Teherforgalom Ferencváros délre bekötve (2 vonali + 1 vontató vágány Csepelre)
- Soroksári út Rendező pótlása Ferencvárosban
- Személyforgalom
 - Nemzetközi és belföldi távolsági vonat Keletibe Ferencvároson keresztül (napi 3-4 pár nemzetközi távolsági vonat)
 - Előváros H6 HÉV-vel együtt

A Soroksári úti nyomvonal korrekció átnézeti terve

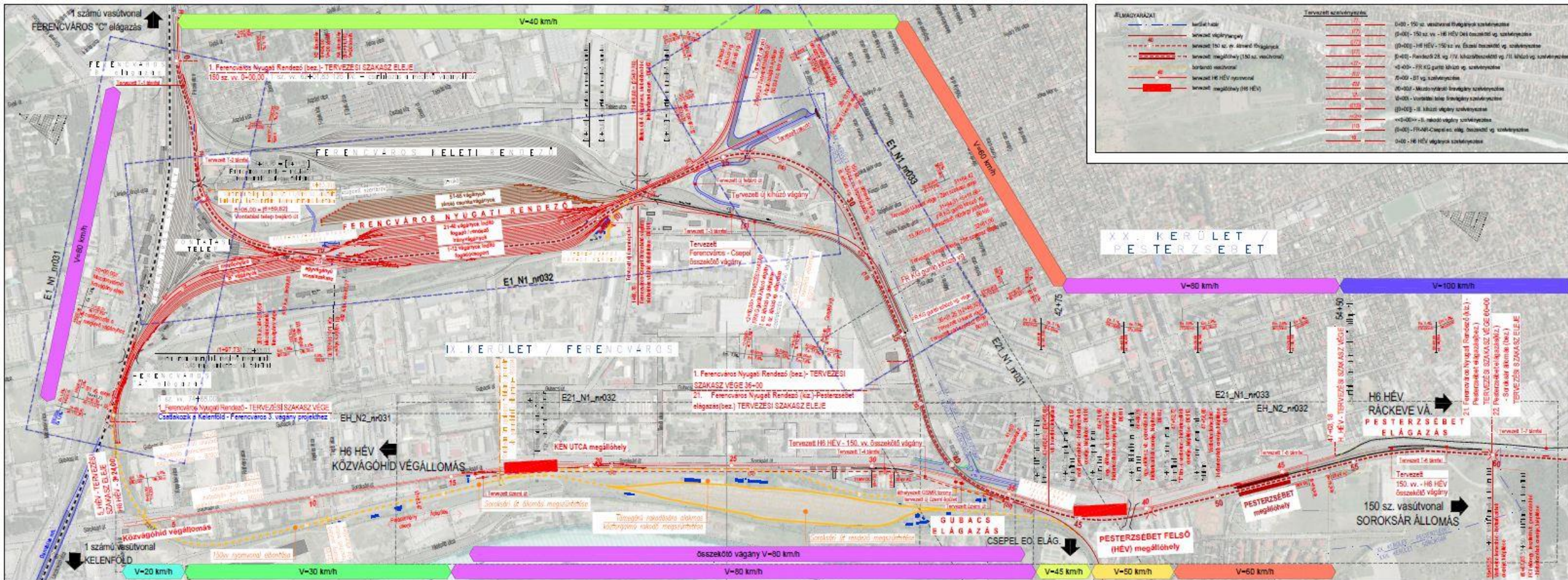

- ✓ 100 km vágánybontás, 80 km vágány építés (villamosított)
 - ✓ 308 csoport kitérő bontás, 207 csoport kitérő építés
- ✓ 1 meglévő D70 bővítés, 1 új D70 építés, 1 új D55 építés
 - ✓ ETCS2 telepítés
- ✓ 800 m alagút, 9 támfal, ~20 műtárgyépítés, műtárgybontás

- ✓ ~ 80 km (optikai) kábel építés, GSM-R bontás, átépítés
 - ✓ 10kV, 0,4kV korszerűsítés, váltófűtés, térvilágítás
- ✓ új forgalmi-üzemi épületek
 - ✓ közműépítés
- ✓ zaj- és rezgésvédelem

ELŐKÉSZÍTÉS ALATT ÁLLÓ PROJEKTEK

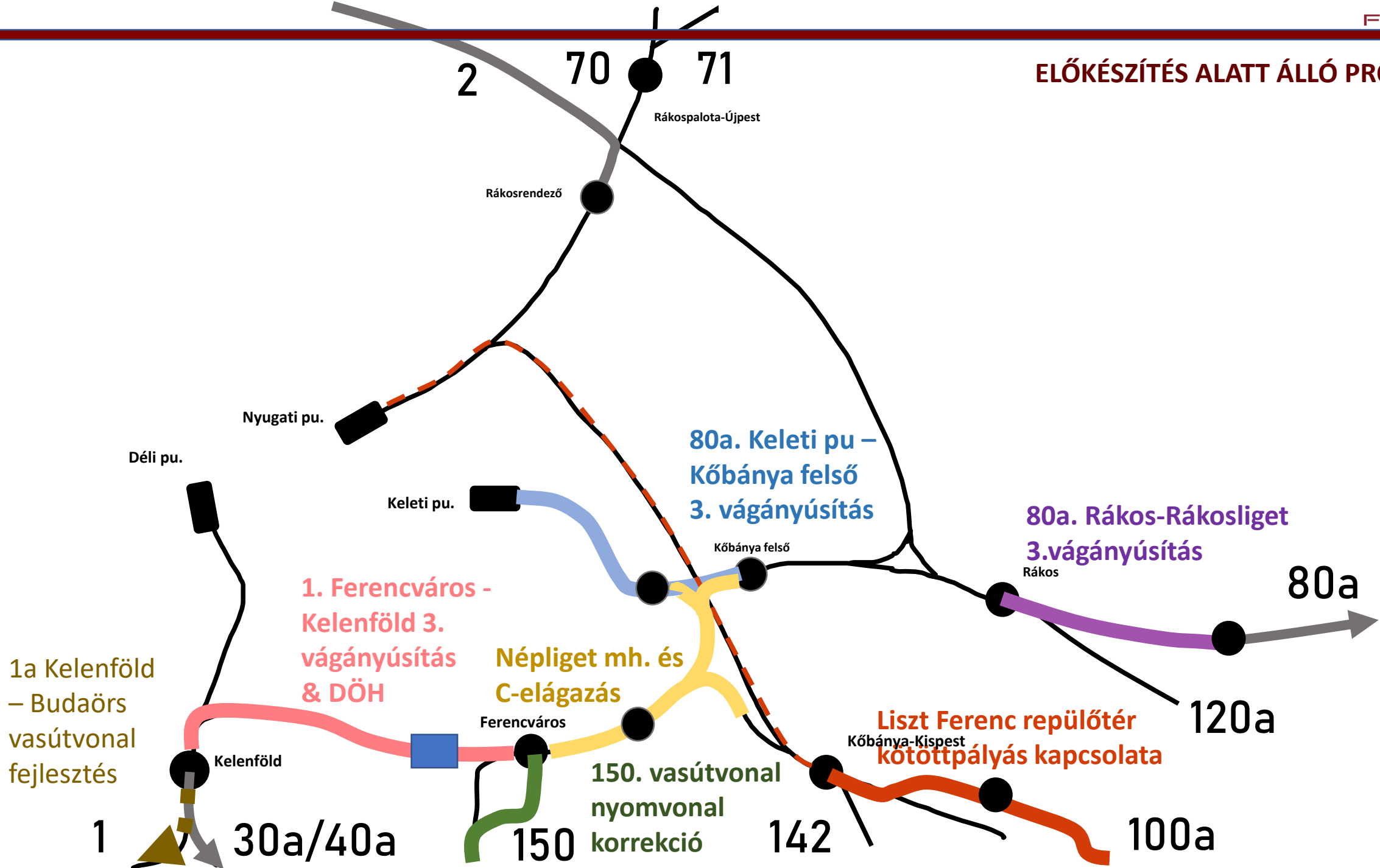

Népliget mh. projekt előkészítése – műszaki tanulmány

Jelenlegi állapot

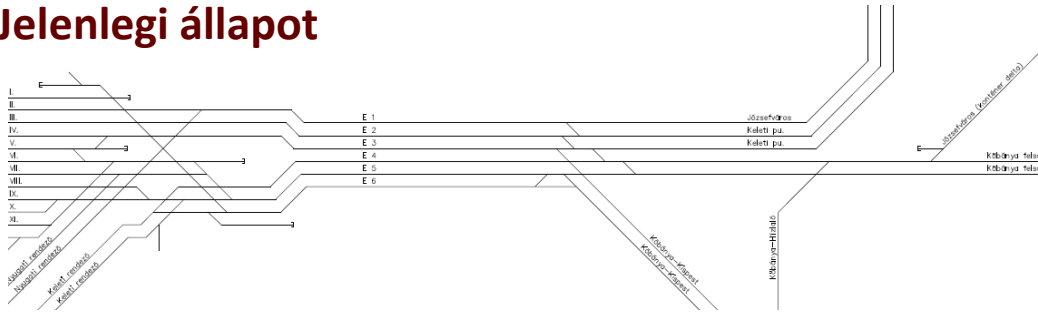

Szintbeni kialakítás – funkcionális szétválasztás

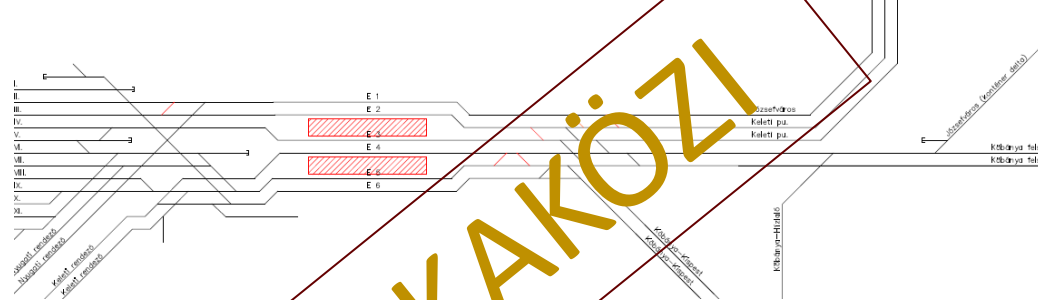

Szintbeni kialakítás – dedikált szétválasztás

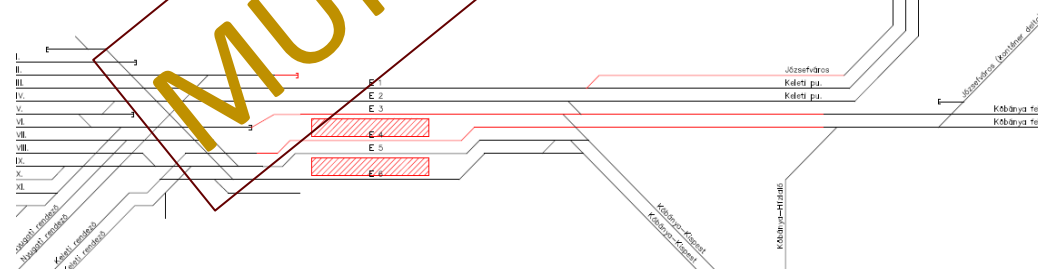

Forgalmi távlatok és viszonylatok lefektetése

Forgalomszervezési lehetőségek (DÖH - 3 vágány)



Népliget mh. kialakítási változatai

C-elágazás kialakítása



Kőbánya felső – Keleti pu. 3 vágányúsítás összefüggései

Különszintű kialakítás – bújtatás/átemelés

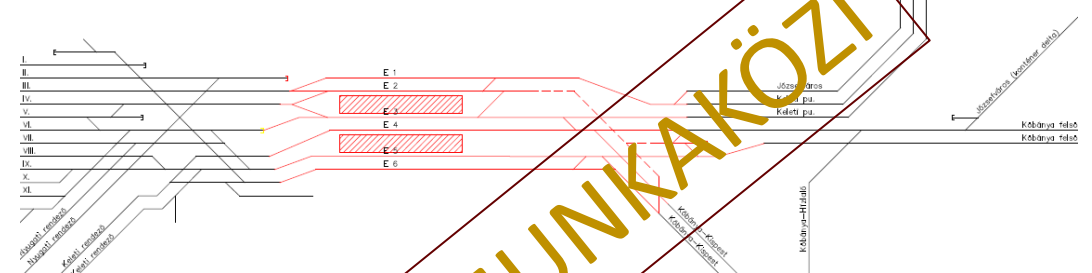

ELŐKÉSZÍTÉS ALATT ÁLLÓ PROJEKTEK

2 70 71

Rákospalota-Újpest

Rákosrendező

NSV?



Nyugati pu.

Déli pu.

Keleti pu.

80a. Keleti pu –
Kőbánya felső
3. vágányúsítás

80a. Rákos-Rákosliget
3.vágányúsítás

1. Ferencváros -
Kelenföld 3.
vágányúsítás
& DÖH

Népliget mh. és
C-elágazás

Kőbánya felső

80a

1a Kelenföld
– Budaörs
vasútvonal
fejlesztés

Kelenföld

Ferencváros

Kőbánya-Kispest

120a

Liszt Ferenc repülőtér
kötőpályás kapcsolata

150. vasútvonal
nyomvonal
korrekció

1

30a/40a

150

142

100a



Forgalmi kérdések a Déli Körvasúton

✓ „Közel” távú viszonylatok és menetrend

☐ „Közép” távú viszonylatok és menetrend

- ✓ budai irányból már konszenzusos viszonylatkiosztás
- ! kelet felől/felé még további döntések szükségesek

Elvárások:

- ✓ Mai zónázó vonalakon (2, 30, 40, 70, 100, 120. sz. vasútvonal) kívül további szakaszokon zónázó vonatok közlekedtetése (1.vv, 80 vv.)
- ✓ További átlós irányú (távolsági) vonatok közlekedtetése

Alkalmazott forgalmi modellek és
üzemszervezési elképzelések:

- ✓ BPLFR projekt
- ✓ Ferencváros – Kelenföld 3.vágány
- ✓ 150.vv nyomvonal áthelyezése
- ✓ Népliget mh.

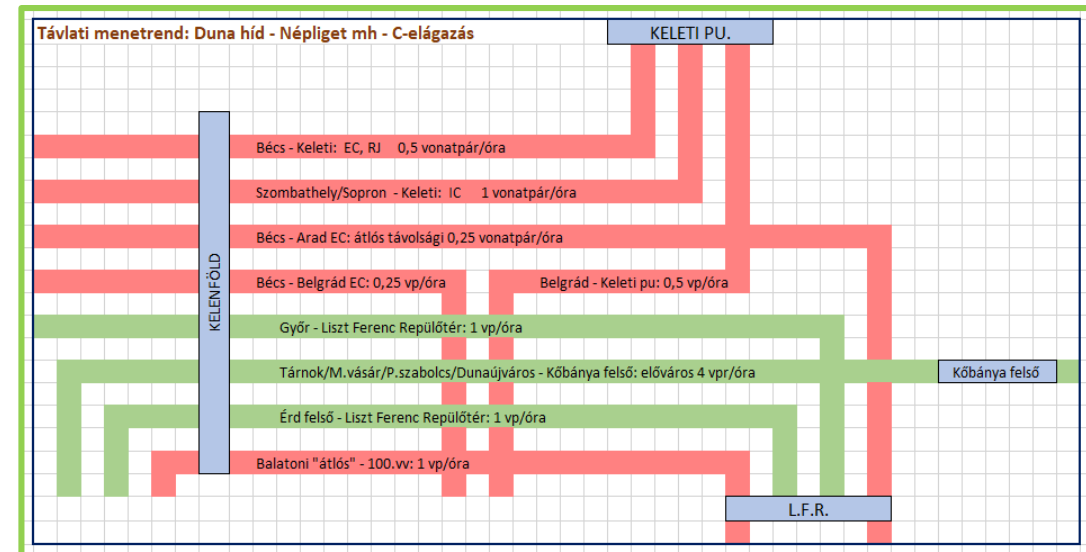

Budapest Vasúti Stratégia – mert mindenkinek van mondanivalója.... BVS honlap

Vélemények és hipotézisek gyűjtése

Korábbi tanulmányok szintetizálása, hipotézisek rendszerezése

Probléma elemzés

Piac felmérés

Helyzetfeltárás

Működtetésen alapuló vizsgálat

- Menetrend
 - gyakoriság, zónázás, összekötések (átlós, fej), átszálló/átadó pontok
- Üzemeltetési kérdések
 - Járműállomány
 - Infra igények
- Beavatkozások és Hatások

Stratégiai koncepció felállítása

TOVÁBBRA IS FENNÁLLÓ KÉRDÉSEK



⊙ Fejpályaudvari koncepciók

⊗ évszázados hagyományok, berögzült utazási szokások

⊗ hiányzó kapcsolatok

⊙ Utazási szokások megváltoztatása – megszokott kapcsolatok átrendezése



⊗ átlós vagy fejpályaudvari közlekedtetés

⊙ Funkcionális vagy irány szerinti rendezések

⊗ dedikált vágányok → **forgalomszervezési kérdések**

⊗ **más - más infrastruktúra igény**



⊙ Megállások száma *kontra menetrend*



A sűrítés ára ? → pályakapacitás biztosítása → szükséges beruházási igények →

ütemezési lehetőségek (előkészítés és kivitelezés)

....

több évtizedes út áll még előttünk

A TELJES KÉPHEZ MÉG MINDIG HIÁNYZÓ LÁNCSEMELK ÉS KONCEPCIÓK

Fejlesztési koncepciók

Déli pu –
Nyugati pu
ALAGÚT

Keleti pu - Kőbánya
felső négyvágányúsítás

Nyugati pu –
Kőbánya-Kispest
négyvágányúsítás

Kőbánya felső állomás
Rákos állomás
és a nyíltvonal szakasz

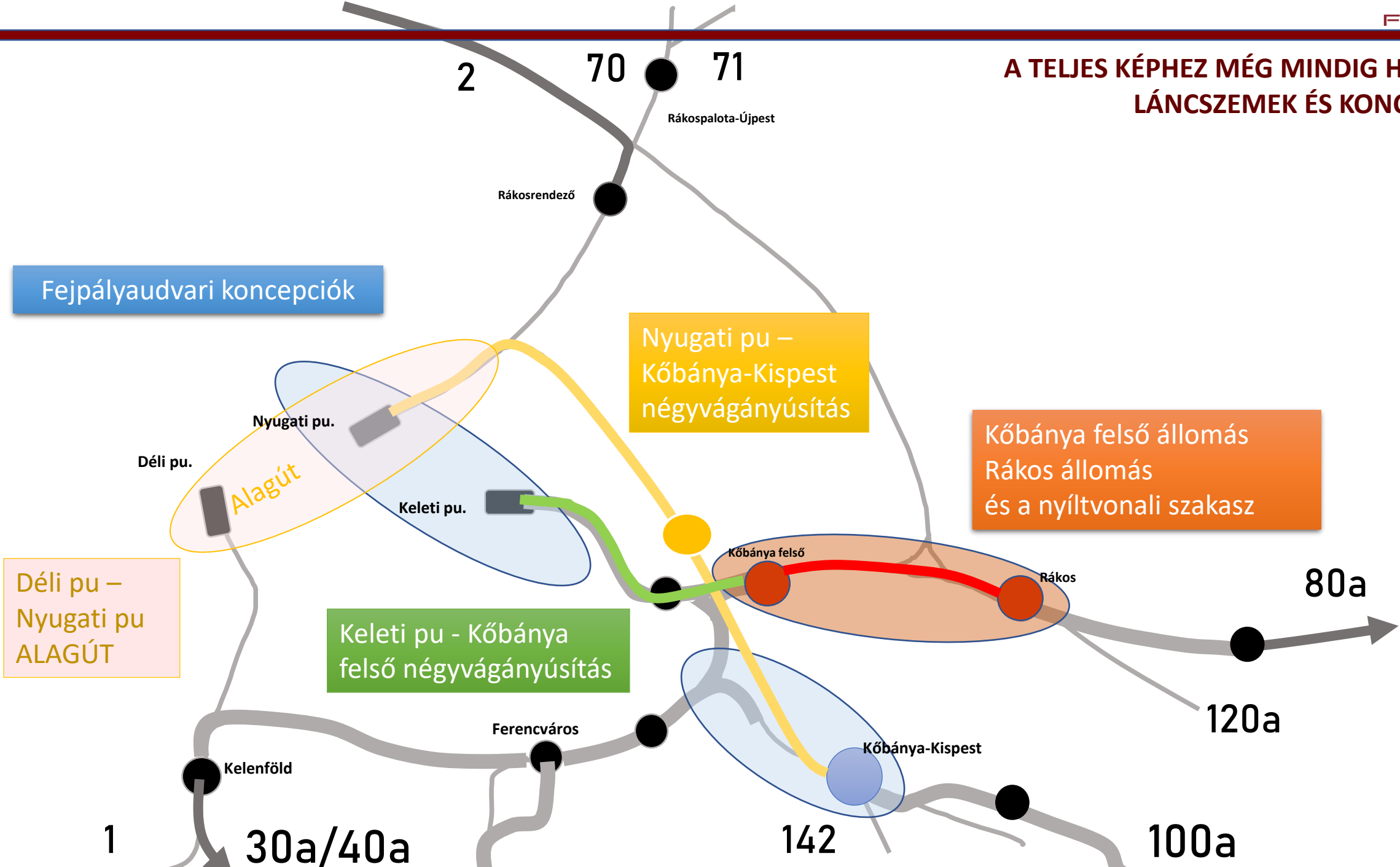

1 30a/40a

142 100a

80a
120a

Köszönjük a figyelmet!