



Közlekedéstudományi Egyesület  
Közlekedésépítési Tagozat

**2015 április 23.**

# **Az e-napló bevezetése a közlekedési beruházásoknál – vélemények, javaslatok**

\* \* \* \* \*

**Az ÉTDR bevezetésének gyakorlati tapasztalatai, kapcsolata az e-naplóval**

**Magyar Gábor**  
**Nemzeti Közlekedési Hatóság**

# Az ÉTDR bevezetésének gyakorlati tapasztalatai

## **NINCS tapasztalat**

Az NKH kizárólag szakhatósági hatáskörében áll kapcsolatban az ÉTDR-rel,  
A szakhatósági hatáskör is feltételekhez kötött, így elenyésző számú az ÉTDR-ből  
érkező megkeresés

## Kapcsolata az e-naplóval

### **NINCS kapcsolat**

Más-más a piaci szereplők köre,  
más a hatóságok szerepköre

# ÉTDR vs e-napló

	ÉTDR	E-napló



Építésügyi hatósági engedélyezési eljárásokat

Támogató

Dokumentációs

Rendszer

Bevezetése: 2013. január 01.

az építésügyi és építésfelügyeleti hatósági eljárásokról és ellenőrzésekről, valamint az építésügyi hatósági szolgáltatásról szóló 312/2012. (XI. 8.) Korm. rendelet

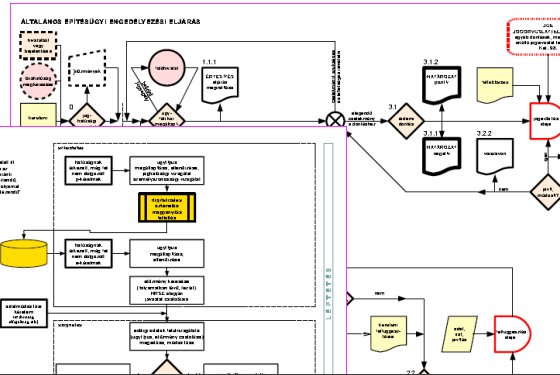
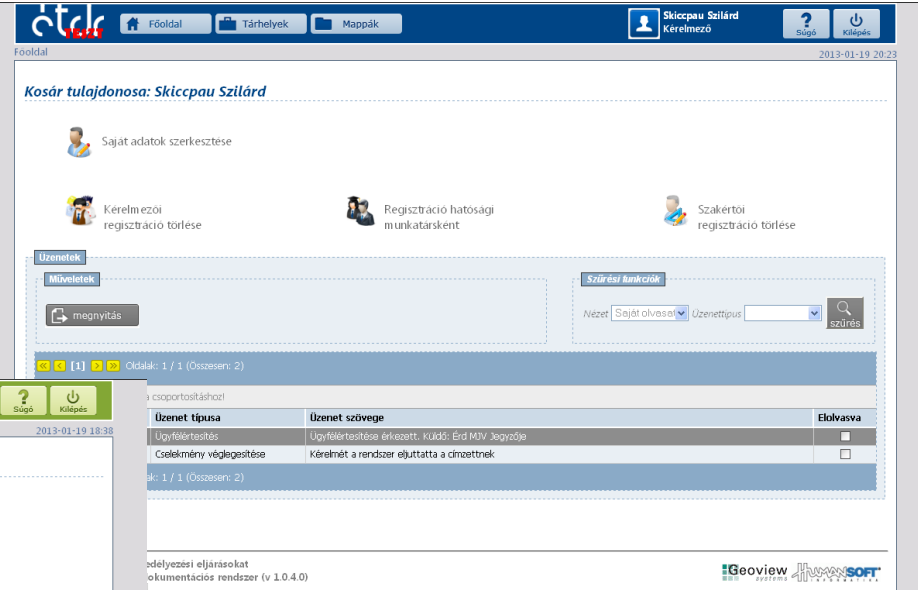
Főoldal Tárbeltek Mappák

Skiccpau Szilárd  
Kerelmező

Kosár tulajdonosa: Skiccpau Szilárd

Saját adatok szerkesztése

Kerelmezői regisztráció törlése

Regisztráció hatósági munkatársként

Szakértői regisztráció törlése

Üzenetek

Műveletek

Szűrés funkciók

Üzenet típusa	Üzenet szövege	Eolvasva
Ügyfélfelvetés	Ügyfélfelvetés érkezett. Küldő: Erdélyi József	<input type="checkbox"/>
Cselekmény véglegesítése	Kérelmét a rendszer eljuttatta a címzettnek	<input type="checkbox"/>

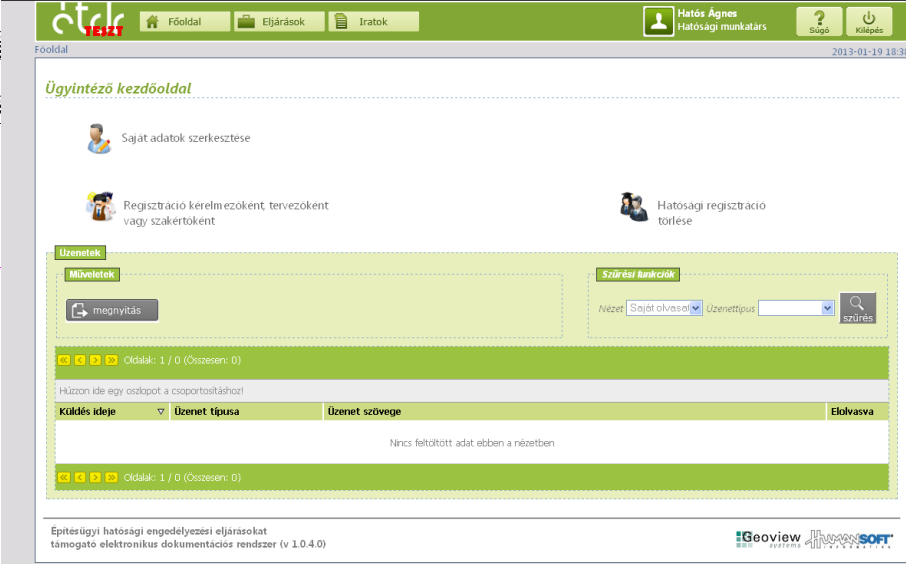
Főoldal Eljárások Íratok

Hatóság Agnes  
Hatósági munkatárs

Ügyintéző kezdőoldal

Saját adatok szerkesztése

Regisztráció kerelmezőként, tervezőként vagy szakértőként

Hatósági regisztráció törlése

Üzenetek

Műveletek

Szűrés funkciók

Küldés ideje	Üzenet típusa	Üzenet szövege	Eolvasva
Nincs feltöltött adat ebben a nézetben			

Építésügyi hatósági engedélyezési eljárások támogató elektronikus dokumentációs rendszer (v 1.0.4.0)

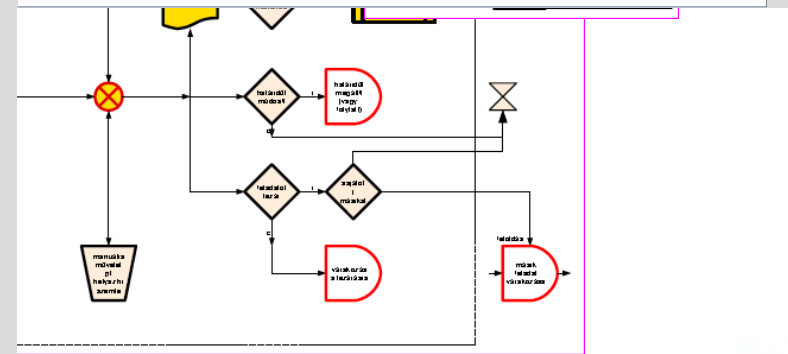

# ÉTDR vs e-napló

	ÉTDR	E-napló
		
Bevezetése	2013. január 01.	
Jogi háttér	312/2012. (XI. 8.) Korm. R.	



Elektronikus Építési **Napló** Adminisztrációs Rendszer

Bevezetése: 2013. október 01.

Közlekedésben: 2015. január 01.

az építőipari kivitelezési tevékenységről szóló 191/2009. (IX. 15.) Korm. rendelet

# ÉTDR vs e-napló

	ÉTDR	E-napló
		
Bevezetése	2013. január 01.	2013. október 01. 2015. január 01.
Jogi háttér	312/2012. (XI. 8.) Korm. r	191/2009. (IX. 15.) Korm. r.



## Felhasználói:

- Építetők, tulajdonosok, szomszédok, egyéb érintettek,
  - Tervezők,
  - Engedélyező hatóságok,
  - Szakhatóságok,
- És mindenki, aki a Ket. Szerint ügyfél lehet.

# ÉTDR vs e-napló



	ÉTDR	E-napló
		
Bevezetése:	2013. január 01.	2013. október 01. 2015. január 01.
Jogi háttér:	<b>312/2012. (XI. 8.) Korm. r</b>	<b>191/2009. (IX. 15.) Korm. r.</b>
Felhasználói:	Építetők, tervezők, ügyfelek Építési engedélyező és szakhatóságok	



## Felhasználói:

- Kivitelezők, fő- és alvállalkozók és „tartozékaik”
  - Ellenőrző és felügyeleti hatóságok.

# ÉTDR vs e-napló

	ÉTDR	E-napló
		
Bevezetése:	2013. január 01.	2013. október 01. 2015. január 01.
Jogi háttér:	312/2012. (XI. 8.) Korm. r	191/2009. (IX. 15.) Korm. r.
Felhasználói:	Építetők, tervezők, ügyfelek Építési engedélyező és szakhatóságok	Kivitelezők, ellenőrök, Építésfelügyeleti és szakhatóságok



**Mikor használjuk:**

Az építési tevékenység megkezdése előtt és a „befejezése” után



# ÉTDR vs e-napló

	ÉTDR	E-napló
		
Bevezetése:	2013. január 01.	2013. október 01. 2015. január 01.
Jogi háttér:	312/2012. (XI. 8.) Korm. r	191/2009. (IX. 15.) Korm. r.
Felhasználói:	Építetők, tervezők, ügyfelek Építési engedélyező és szakhatóságok	Kivitelezők, ellenőrök, Építésfelügyeleti és szakhatóságok
Helye az építési folyamatban	Engedélyezési fázisokban	



**Mikor használjuk:**

Az építési tevékenység alatt

# ÉTDR vs e-napló

	ÉTDR	E-napló
		
<b>Bevezetése:</b>	2013. január 01.	2013. október 01. 2015. január 01.
<b>Jogi háttér:</b>	312/2012. (XI. 8.) Korm. r	191/2009. (IX. 15.) Korm. r.
<b>Felhasználói:</b>	Építetők, tervezők, ügyfelek Építési engedélyező és szakhatóságok	Kivitelezők, ellenőrök, Építésfelügyeleti és szakhatóságok
<b>Helye az építési folyamatban</b>	Engedélyezési fázisokban	Kivitelezési fázisokban

# Köszönöm a figyelmet!

**Magyar Gábor**

**Szakmai főtanácsadó - Munkacsoport koordinátor**

**Nemzeti Közlekedési Hatóság**

**Útügyi, Vasúti és Hajózási Hivatal**

**Vasúti Főosztály**

**Helyi közforgalmú vasutak munkacsoportja**

**[magyar.gabor@nkh.gov.hu](mailto:magyar.gabor@nkh.gov.hu)**